

Mobile Prüfstation LPS100 PM (5ft. & 2ft.)

BRILLANT UND ENERGIEEFFIZIENT AN JEDEM ORT

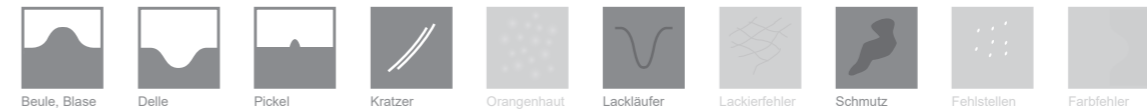

Mobile Prüfstation



Die mobile Prüfstation ist eine ortsunabhängige Lösung, die speziell für eine flexible Oberflächenkontrolle entwickelt wurde. Das stabile Aluminiumgestell trägt zwei fest montierte Leuchten: eine 5ft. Leuchte in senkrechter Position für großflächige Inspektionen und eine 2ft. Leuchte im 45°-Winkel für detaillierte Prüfungen in oberen Bereichen.

Speziell im Automotive-Bereich eignet sich der mobile Leuchtenständer für: Decklack-, Montage- und Auditbereiche



Ausstattung

- Bestückung** Mobiler Leuchtenständer mit:
- LPS100 PM 3 x 22 W
 - LPS100 PM 3 x 8 W
 - 2 x 6.500 K, 1 x 4.000 K
- LED-Betriebsgerät**
- Elektronisch, digital-dimmbar, über Tastdimmer
- Gestell**
- Aluminium-Systemprofile
 - Maße 90 x 45 mm
- Equipment**
- Ablage für Chemie und Zubehör
 - Tastdimmer
 - 2 x Haken für Werkzeuge
 - Doppelsteckdose
 - 2 x Griffe
- Leitungseinführung** Schuko-Stecker mit 5 m Anschlusskabel

Technische Daten

- Zulässige Umgebungstemperatur** +5°C bis +35°C
- Nennspannung** 220-240 V, 50/60 Hz
- Schutzart** IP54
- Schutzklasse** I
- UGR-Wert** ≤19

Gütekriterien

- Photobiologische Sicherheit (EN 62471): Risikogruppe 0
- CE-Kennzeichnung

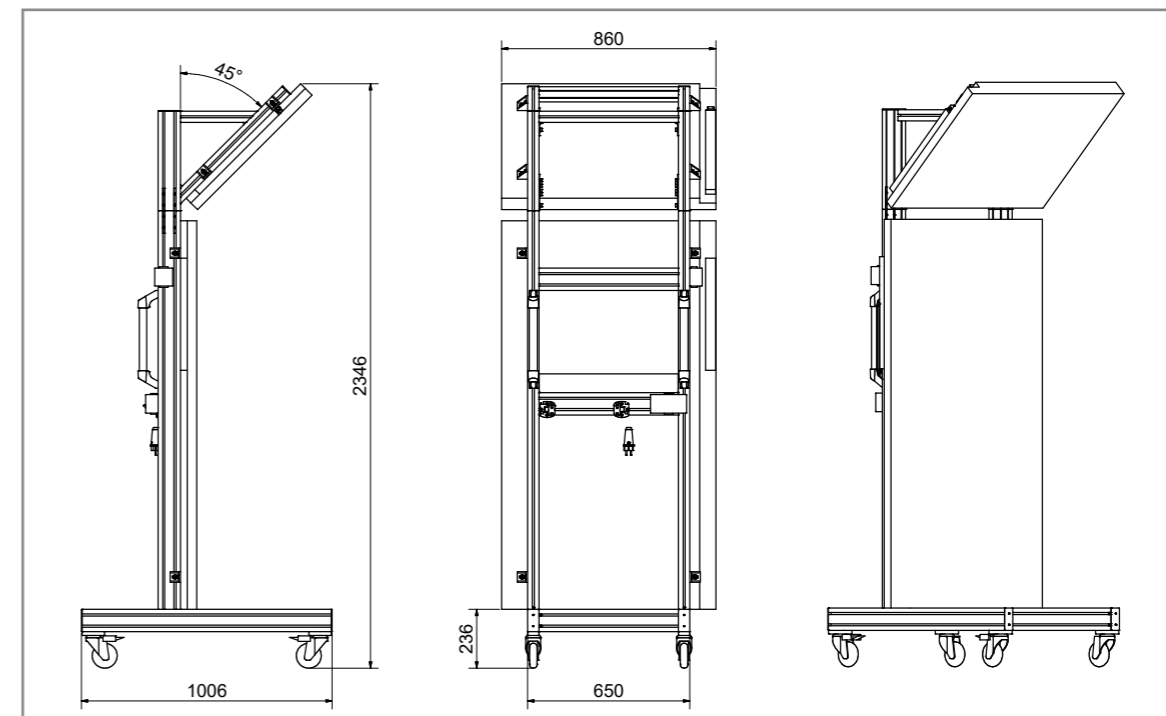

Außenmaße der mobilen Prüfstation LPS100 PM (5ft. & 2ft.). Alle Angaben in mm.

Bestellnummer	Typcode	Leuchten	Maße in mm (BxHxT)	Gewicht in kg
95400061	-	L701LD301 & L701LD305	860 x 2346 x 1006	ca. 111

- Änderungen vorbehalten -

